

**LCRACING**   
**RADIO CONTROLLED BUGGIES**

---

WWW.LCRACING.NET / @SmallCarBigFun @LC Racing.EMB

**PTG-1**  
*4WD ELECTRIC RACING BUGGY*

**1/10**  
**SCALE** **CHASSIS**





### ★ VERY IMPORTANT: READ BEFORE START

Read the entire instruction manual before operating. Operate the product incorrectly can result in damage to the product, personal property and can cause serious injury.

- This is not a toy, this is a high performance hobby product.
- Operate this product with caution
- Treat Li-Po battery with extra care
- Do not charge the battery overnight
- Do not charge the battery unattended
- Do not charge the battery while it is hot, or ballooned
- Never fully charge the battery and then store
- Balance the battery voltage to 7.4v if you are not using it
- Always unplug or disconnect the battery after using the model

★ 最重要：はじめに本製品を組立及び操作する前に、この取扱説明書を全体をお読みください。誤って操作すると、製品本体や個人の財産が損傷したり、重大な傷害を負う可能性があります。

- 本製品は子供向けの玩具ではありません、高性能なホビー製品です。
- RC Carを走行させる際は慎重に操作してください
- Li-POバッテリーの取り扱いには十分注意してください。
- 一晩中充電しないでください。
- 充電するときは、周囲に他の人が居ないことを確認してください。
- バッテリーが熱いうちに充電したり、膨らんだ状態で充電しないでください。
- バッテリーはフル充電の状態でも保管しないでください。
- バッテリーを使用していない時は、バッテリーの電圧を7.4Vにバランスを保ってください。
- 使用後は必ずバッテリーを外してください。

### ★ CHARGING WARNING:

Warning: follow all instructions and warnings, handle the Li-Po battery correctly or it can result in a fire, personal injury and or property damage.

- Never charge batteries overnight
- Never charge batteries unattended
- Never charge batteries if batteries begin to swell, balloon, damaged, cable wire is exposed
- Never charge the batteries when it is higher than room temperature
- By handling, charging, or using the included Li-Po battery, you assume all risks associated with lithium batteries
- Always store batteries at room temperature in a dry area for best result
- Always transport the batteries in a temperature range from 40F-120F (5-49 degrees)
- Avoid storing the batteries or your model in a car or direct sunlight. The batteries can be damaged or even catch fire
- Always charge batteries in a safe place, without flammable materials or use a battery charging safety bag
- Never charge the batteries beyond the charging limit and capacity limit of your battery
- Never charge the batteries right after playing the model, wait until it is cool down in room temperature
- Use only the included USB charger to charge the battery

### ★Li-POバッテリー注意事項

警告：すべての指示と警告に従ってください。

本製品にはLi-POバッテリーは付属しておりませんが、Li-POバッテリーは非常に危険な製品です。正しく使用しないと、火災、人身事故、物的損害の原因となります。

以下の注意事項をよく読み、従ってください。

- 夜間は充電しないでください。
- 充電中は目を離さないでください。
- 電池が膨らみ始めたり、破損したり、ケーブルの線が露出している場合は、絶対に充電しないでください。
- 室温より高いところでは充電しないでください。
- 電池は常に室温で、乾燥した場所に保管してください。
- 電池やモデルを車内や直射日光の当たる場所に保管しないでください。電池が損傷したり、発火したりすることがあります。
- 電池の充電は、必ず安全な場所で、可燃物のない場所で行うか、電池充電用安全バッグを使用してください。
- 電池の充電制限や容量制限を超えた充電はしないでください。
- 走行後すぐに充電せず、室温に戻してから充電してください。
- 詳細は使用するバッテリーの指示に従ってください。



### ★警告

- 玩具ではありません: この製品は玩具として使用することを目的としたものではありません。3歳以下のお子様の手が届かないところに保管してください。
- 推奨年齢: 14歳未満のお子様にはお勧めできません。18歳未満の未成年者が車両を操作する場合は、大人の同伴が必要です。
- 精密機械: この製品は精密機械であり、事故を避けるために適切な組み立てとセットアップが必要です。この製品の操作に注意を怠ると、重傷を負ったり物的損害が発生したりする可能性があります。
- 所有者の責任: この製品を安全な方法で操作するのは所有者の責任です。LC Racing およびその販売代理店または再販業者は、この製品の使用中に発生する可能性のある怪我や物的損害については責任を負いません。

### ★安全上の注意事項

1. ユーザーマニュアルをお読みください: 車両を操作する前にユーザーマニュアルをよく読んでください。
2. LiPo バッテリーの充電: リチウムポリマー (LiPo) バッテリーは、LiPo バッテリー専用設計された充電器でのみ充電してください。充電中は決して LiPo バッテリーから目を離さず、過充電を避けてください。
3. 火災に対する安全性: LiPo バッテリーは常に耐火容器 (LiPo Safe バッテリー充電バッグ) 内で、可燃物から離れた場所で充電してください。損傷や発火の原因となる可能性があるため、LiPo バッテリーの温度が 60°C (140°F) を超えないようにしてください。
4. 接触を避ける: 損傷や怪我を避けるため、運転中は車両の回転部品や可動部品に触れないでください。
5. 熱に関する注意: モーター、電子スピードコントローラー、バッテリーは運転後非常に高温になる場合があります。取り扱いには注意してください。
6. 使用環境: 混雑した場所や小さなお子様の近くでの走行は避けてください。水の上や雨天時には操作しないでください。濡れた場合は、各コンポーネントをすぐに乾燥させてください。
7. バッテリーの廃棄: 不要なバッテリーは認可されたバッテリーリサイクル業者で廃棄してください。

### ★操作手順

1. 安全確認: 操作前に、周囲が適切で安全であることを確認してください。
2. 送信機のセットアップ: 最初に送信機のスイッチを入れ、次に電子速度コントローラーのスイッチを入れます。走行前に送信機の設定を確認してください。
3. スロットルテスト: スロットルをゆっくりと操作して、車両が真すぐに動くかどうかを確認します。必要に応じてステアリングサーボトリムを調整します。
4. シャットダウン手順: 使用しないときは、まず電子速度コントローラーのスイッチを切り、次に送信機のスイッチを切ります。バッテリーを車両から外して取り外します。
5. メンテナンス: 使用後は毎回車両を清掃し、ディファレンシャル ベベル ギヤに定期的にグリスを塗布してください。
6. バッテリーの保管: LiPo バッテリーは、直射日光を避け、乾燥した涼しい場所に、耐火性の容器に入れて個別に保管してください。完全に放電したバッテリーを長期間保管しないでください。

### ★窒息の危険性

- 小さな部品に関する警告: 小さな部品が含まれています。
- 3歳未満のお子様や、食べられないものを口に入れる傾向がある方には適していません。

### ★免責事項

- 製品のバリエーション: 継続的な更新や改良により、写真、イラスト、アートワークは実際の製品と若干異なる場合があります。
- 仕様: 車両の仕様は予告なく変更される場合があります。

### ★ WARNING:

- Not a Toy: This product is not intended for use as a toy. Keep out of reach of children aged 3 years or younger.
- Age Recommendation: It is not recommended for children under the age of 14. Minors under the age of 18 should be accompanied by an adult when operating the vehicle.
- Precision Machine: This product is a precision machine that requires proper assembly and setup to avoid accidents. Failure to exercise caution when operating this product may result in serious injuries or property damage.
- Owner's Responsibility: It is the owner's responsibility to operate this product in a safe manner. LC Racing and its distributors or resellers are not liable for any injuries or property damages that may occur during the use of this product.

### ★ SAFETY PRECAUTIONS:

1. Read User Manual: Familiarize yourself with the user manual before operating the vehicle.
2. LiPo Battery Charging: Only charge lithium polymer (LiPo) batteries with chargers designed specifically for LiPo batteries. Never leave LiPo batteries unattended during charging and avoid overcharging.
3. Fire Safety: Always charge LiPo batteries inside a fireproof container (LiPo Safe Battery charging bag) and away from flammable items. Do not allow LiPo batteries to exceed 140°F (60°C) as this may cause damage or ignition.
4. Avoid Contact: Do not touch any of the vehicle's rotating or moving parts while it's operating to avoid damage or injuries.
5. Heat Caution: Motor, electronic speed controller, and battery may become extremely hot after operation. Handle with caution.
6. Operational Environment: Avoid running the vehicle in crowded areas or near small children. Do not operate over water or in rainy conditions. If wet, dry each component immediately.
7. Battery Disposal: Dispose of unwanted batteries at a licensed battery recycler.

### ★ OPERATION PROCEDURES:

1. Safety Check: Before operation, ensure the surrounding area is suitable and safe.
2. Transmitter Setup: Switch on the transmitter first, followed by the electronic speed controller. Check transmitter settings before running.
3. Throttle Test: Slowly apply throttle to check if the vehicle moves straight. Adjust steering servo trim if necessary.
4. Shutdown Procedure: When not in use, switch off the electronic speed controller first, followed by the transmitter. Disconnect and remove the battery from the vehicle.
5. Maintenance: Clean the vehicle after each use and apply grease to the Differential Bevel Gears periodically.
6. Battery Storage: Store LiPo batteries separately in a cool, dry place away from direct sunlight and inside a fireproof container. Do not store fully discharged batteries for prolonged periods.

### ★ CHOKING HAZARD:

- Small Parts Warning: Contains small parts. Not suitable for children under 3 years or individuals who have a tendency to put inedible objects in their mouths.

### ★ DISCLAIMER:

- Product Variation: Pictures, illustrations, or artwork may vary slightly from the actual product due to constant updates and improvements.
- Specifications: Vehicle specifications are subject to change without prior notice.
- Chemical Warning: This product contains chemicals known in the State of California to cause cancer, birth defects, or other reproductive harm.

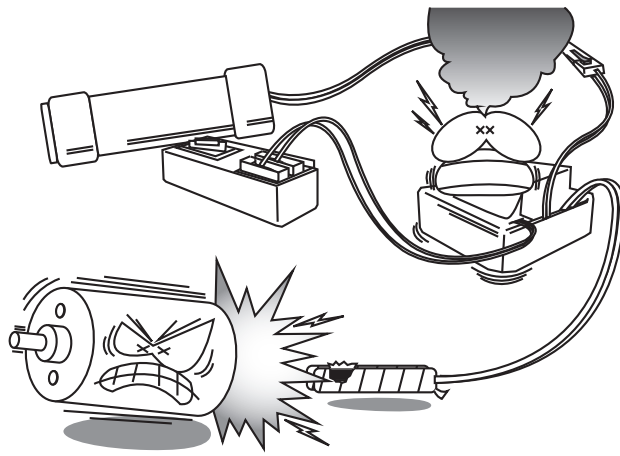

TAKE MAXIMUM CARE IN WIRING,  
CONNECTING AND  
INSULATING CABLES.

ケーブルの配線、絶縁作業には  
十分注意してください。

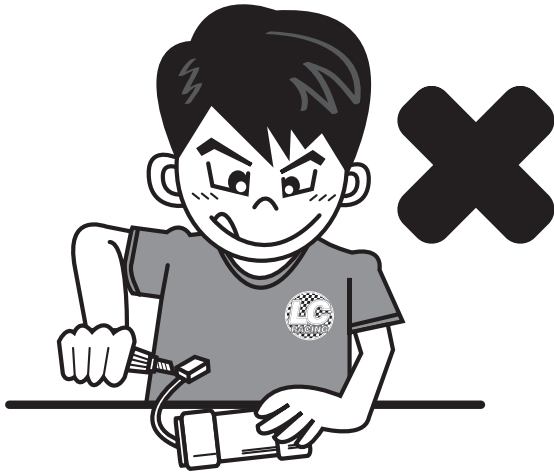

DO NOT DISASSEMBLY BATTERY  
OR CUT BATTERY CABLES.

バッテリーの分解、バッテリーケーブルの切断はしないで下さい。  
If the running battery short - circuits, approx.

300W of electricity can be discharged,  
leading to fire or burns. Never disassembly  
battery or cut battery cables.

バッテリーをショートさせてしまうと約300Wの電流が流れます。  
火災や火傷の原因となりますので絶対にバッテリーの分解とケーブル  
の切断は行わないで下さい。

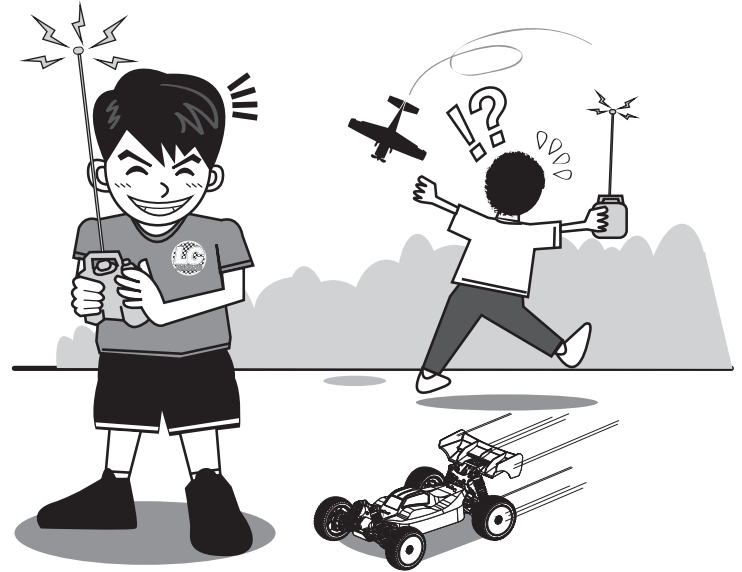

BE CAREFUL OF INTERFERENCE FROM ANOTHER RADIO.

USE A TRANSMITTER DESIGNED FOR GROUND USE WITH R/C CARS.

無線機の電波干渉に注意して下さい

送信機は地上用でRCカー向けに設計されたものをご利用ください。

Make sure that no one else is using the same frequency as yours in  
your operating

area. Using the same frequency at the same time, whether it is driving,  
flying or

sailing, can cause loss of control of the R/C model, resulting in a  
serious accident.

同じ周波数を使用している人がいないことを確認して下さい。同じ周波  
数を同時に使用するとRCカーやRC飛行機、RCボートが暴走し、重大な  
事故に繋がる可能性があります。



Read carefully and fully understand the  
instructions before commencing assembly.  
本書をよく読み、理解した上で組立てて下さい。

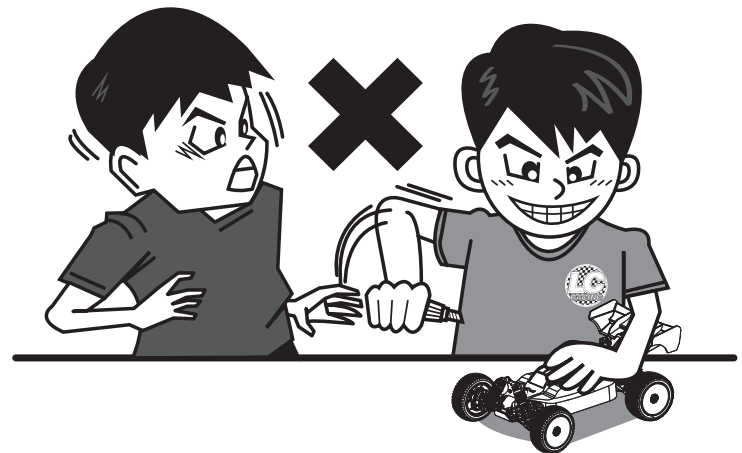

When assembling the kit, tools including knives are used.

Extra care should be taken to avoid personal injury.

キットの組み立てには刃物などの工具を使用しますので、  
けがをしないように十分注意してください。





OPERATE R/C MODELS IN APPROPRIATE AREAS ONLY  
RCカーの操作に適した場所で使用してください。  
Benutzen Sie das R/C Modell nur in angemessenem Terrain.

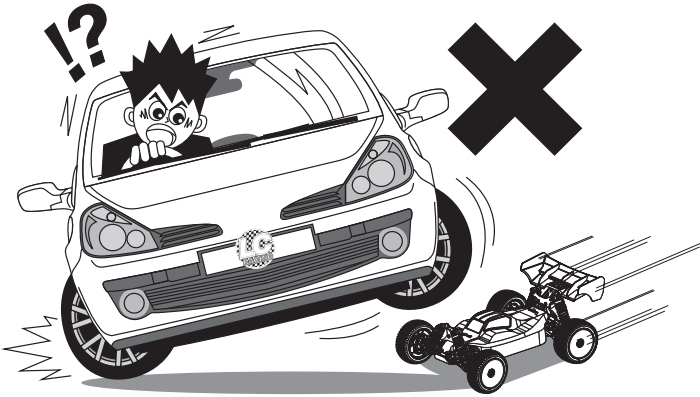

1. Never run R/C models on the road
  2. Never run R/C models in a crowded area or near small children
  3. Do not run R/C models in a narrow space or indoors.
- \* Running R/C models in improper areas may result in an accident causing serious injury or property damage.

1. 道路でのRCカーの操作は禁止されています。
  2. 人ごみや小さい子供の近くで走らせないで下さい。
  3. 狭い場所や室内で走らせないで下さい。
- ※RCカーに適していない場所での走行は重大な人身事故や物損事故に繋がります。



A supervising adult should also read the instructions if a child assemble the model.  
子供がモデルを組み立てる際は保護者も説明書を読んで指導して下さい。

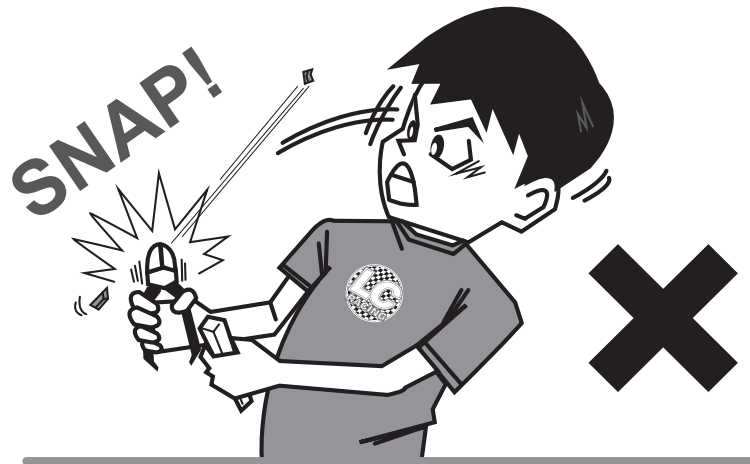

When assembling the kit, tools including side cutters are used. Extra care should be taken to avoid personal injury.  
キットを組み立てる際にニッパー等の工具を使用しますのでケガをしない様に十分注意して下さい。

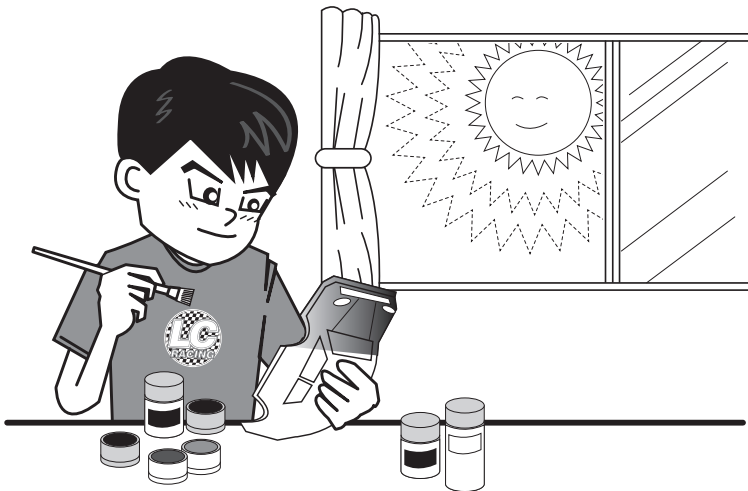

Read and follow the instructions supplied with paints and/or cement, if used (not included in kit).  
塗料や接着剤を使用の際はそれらの説明書を読み、それに従ってください。(当製品には含まれておりません)

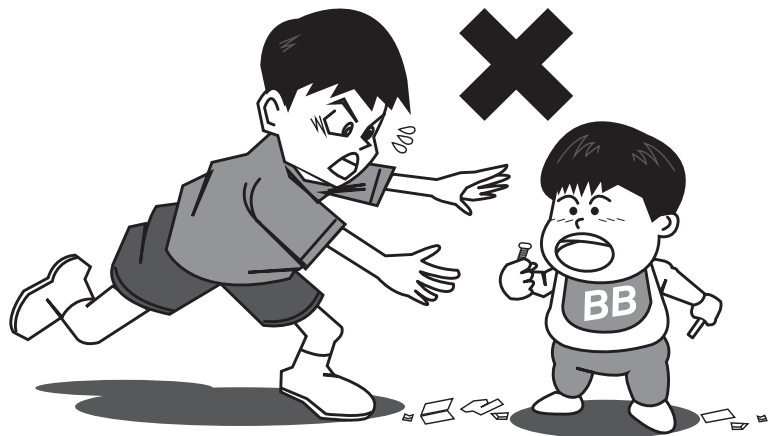

Keep out of reach of small children. Children must not be allowed to put any parts in their mouths or pull vinyl bags over their heads.  
小さな子供の手の届かないところに置いて下さい。  
小さな子供が部品を口に入れたり、ビニール袋を頭から被ったりしないようにして下さい。

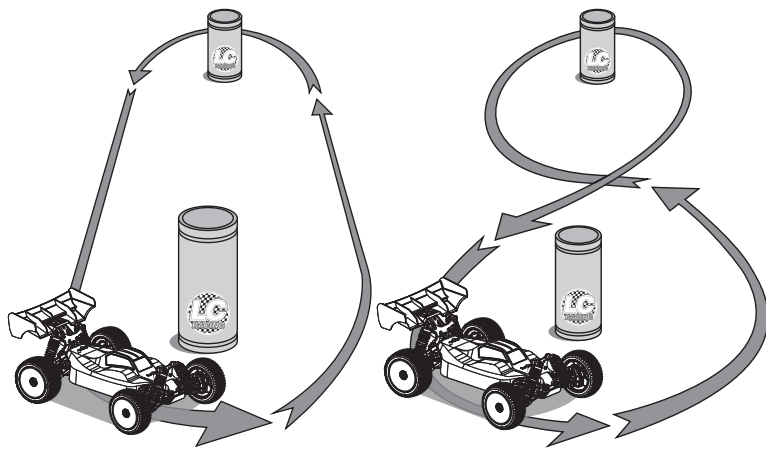

**PRACTICING**  
操作の練習

Practice to achieve a large regular ovals. Use empty cans etc. as pylons for figure "8" drill.

空き缶等を使って  
オーバル走行や8の字走行の練習を  
して下さい。

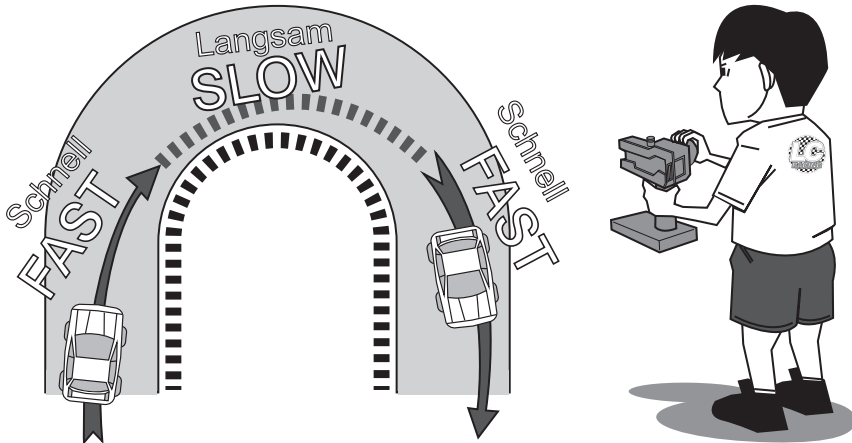

Decelerate when entering into a curve and pick up the speed after vertex of the curve.

カーブに入る時に減速し、カーブを出る時に速度を上げる練習をして下さい。

**TOOLS REQUIRED**

Allen Wrench 1.5mm  
六角レンチ1.5mm

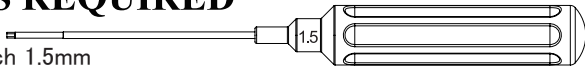

Allen Wrench 2.0mm  
六角レンチ2.0mm

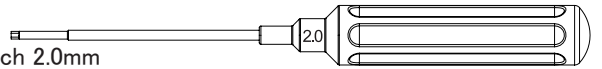

Socket Driver 5.5mm  
ソケットドライバー5.5mm

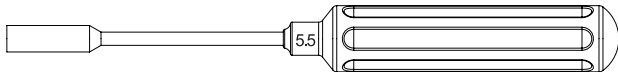

Socket Driver 7.0mm  
ソケットドライバー7.0mm

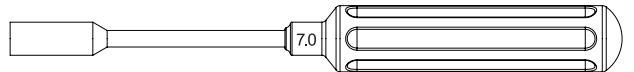

Cutter  
カッター

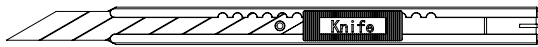

Multi Clamp  
Multi Clamp  
マルチクランプ

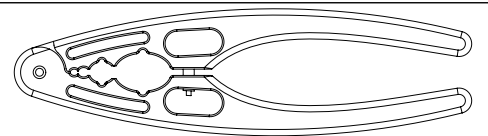

Reamer  
リーマー

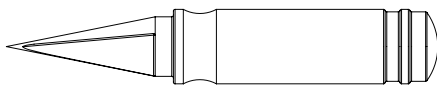

Tweezer  
Tweezer  
ピンセット

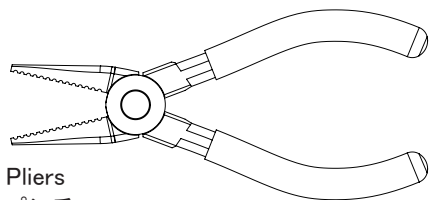
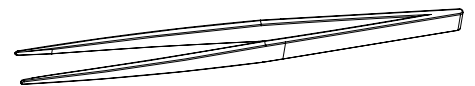

Pliers  
ペンチ

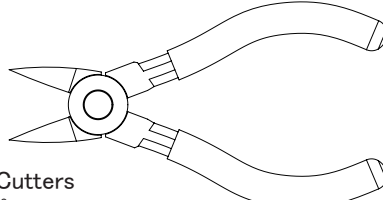

Side Cutters  
ニッパー

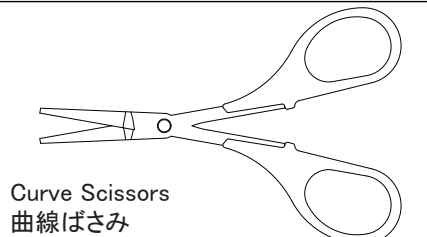

Curve Scissors  
曲線ばさみ

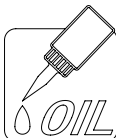

**Apply Silicone Oil (NOT INCLUDED)**  
シリコンオイルを塗布して下さい  
(本製品に付属していません)



**Apply Grease (NOT INCLUDED)**  
グリースを塗布して下さい  
(本製品に付属していません)

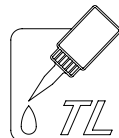

**Apply Threadlock (NOT INCLUDED)**  
ネジ緩み止め剤を塗布して下さい  
(本製品に付属していません)

**2x**

**Assemble as many times as specified**  
指定されたセット数を組み立てて下さい



**警告:** 充電中および保管中は、Lipo バッテリーを耐火性バッグまたは容器に入れてください。  
**WARNING:** Please place Lipo Batteries in a Lipo Safe FIREPROOF BAG/Container DURING CHARGING and STORAGE.



**注意:** この製品は 14 歳未満のお子様には適していません。  
**CAUTION:** This product is not suitable for children under 14years.

★Option parts are not included the BOX  
★オプションパーツはキットに含まれておりません。

# FRONT & REAR DIFFERENTIAL ASSEMBLY

## フロント&リア デフ組み立て



C7003	Diff Bevel Gear Set	デフベベルギアセット
C7004	Diff Gasket(4)	デフガスケット(4)
C7005	Gear Differential Set	デフギアセット
C7006	Gear Differential Case	デフギアケース
C7007	Steel Diff Bevel Gear 35T	ベベルギア35T
C7009	Diff Shim 3x9x0.1(10)/5x15x0.3(10)	デフシム3x9x0.1(10)/5x15x0.3(10)
C7010	Diff O-Ring Red 5×2(10)	デフOリング 5×2(10)
C8200	Gear Diff Outdriv(PTG-1)	デフドライブカップ

LCKSK18	Countersunk Screw M2.5X10mm フラットヘッド M3×18mm(2.0mm Hex Socket/20pcs)
LCKSK24	2×9.8mm Pins(20)      ピンセット2x9.8mm(20)
LCKSK30	10×15×4mm Ball Bearing(10)      ベアリング 10×15×4mm(10)

# FRONT & REAR SHOCK ASSEMBLY

## フロント&リアショック組み立て

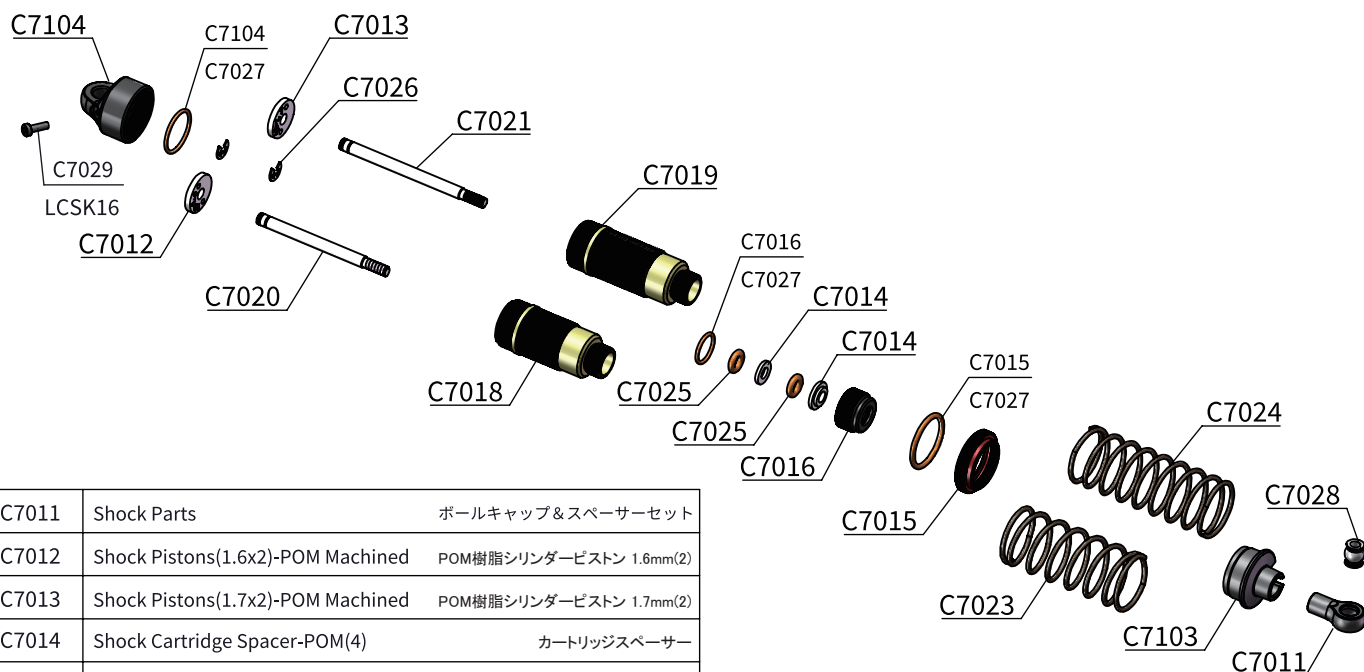

C7011	Shock Parts	ボールキャップ&スペーサーセット
C7012	Shock Pistons(1.6x2)-POM Machined	POM樹脂シリンダーピストン 1.6mm(2)
C7013	Shock Pistons(1.7x2)-POM Machined	POM樹脂シリンダーピストン 1.7mm(2)
C7014	Shock Cartridge Spacer-POM(4)	カートリッジスペーサー
C7015	Shock Adjustable Nut Alu(2)	アジャスタブルナット(2)
C7016	Lower Shock Body Cap(2)	ショックロアキャップ
C7018	Front Shock body Alu(2)	フロントショックシリンダー
C7019	Rear Shock body Alu(2)	リアショックシリンダー
C7020	Front Shock Shaft(2)	フロントショックシャフト
C7021	Rear Shock Shaft(2)	リアショックシャフト
C7022	Shock Spring Retaining Collar Alu(2)	スプリングリテーナーカラー
C7023	Front Spring 3 Dots	フロントスプリング3Dots
C7024	Rear Spring 2 Dots	リアスプリング2Dots
C7025	Shock O-Ring Red(10)	Oリング(10)

C7026	E-Clip 2.3(20)	Eクリップ 2.3(20)
C7027	O-ring 14.5×1.5(4)/12×1(4)/8×1(4)	Oリング 14.5×1.5(4)/12×1(4)/8×1(4)
C7028	Pivot Ball Ø5.8(4)	ピボットボール φ5.8(4)
C7029	Hex Screw M2×4(4)/Shims 2×4×0.5 ソケットヘッドネジ M2×4(4): ワッシャー 2×4×0.5(4)	
C7030	Front Shock complete Set(2)	フロントショックコンプリートセット
C7031	Rear Shock complete Set(2)	リアショックコンプリートセット
C7103	Shock Spring Retaining Collar	スプリングリテーナー 3種類(+1.0:-1)(4)
C7104	Shock Cap	樹脂シリンダーキャップ(2)
LCKSK16	Socket Head Screw M2×4mm(1.5mm Hex Socket/20pcs) ソケットヘッドスクリューM3×16mm(2.0mm Hex Socket/20pcs)	

# FRONT GEAR BOX ASSEMBLY

## フロントギアボックス組み立て

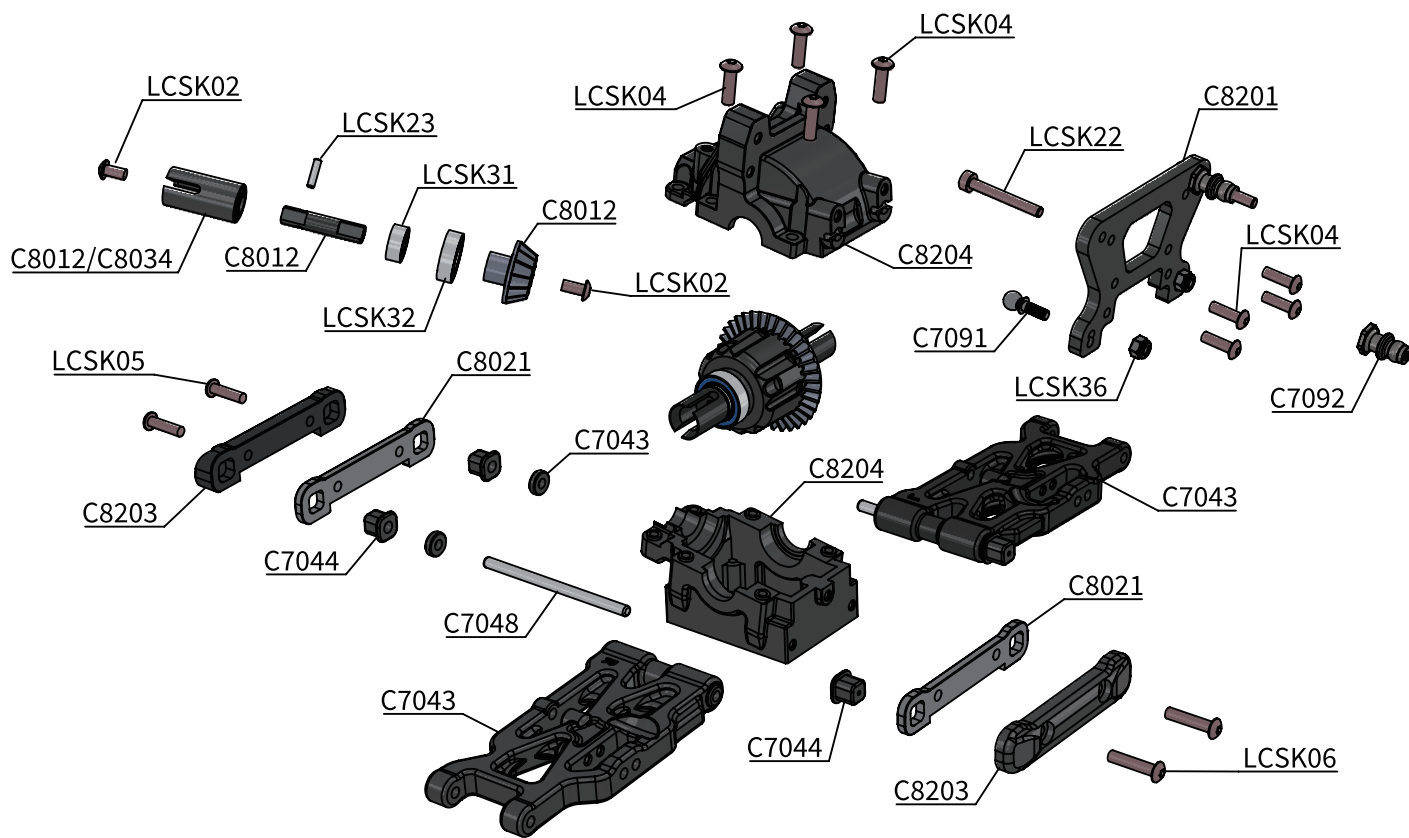

C7043	Front Suspension Arm(2)	リアサスペンションアーム(2)
C7044	Arm Mount Inserts Set(4)	サスマウントブッシュセット(4)
C7048	3x50mm Inner Hinge Pin(4)	インナーヒンジピン3x50mm(4)
C7091	Ball Stud 5.5mm With Thread 8mm	ボールスタッド5.5x8mm
C7092	Shock Bushings Alu Hard coated(2)	ショックブッシュ(2)
C8012	Steel Bevel Drive Gear with Shaft & Outdrive	ベベルドライブギア/シャフト/アウトドライブカップジョイントセット
C8021	Arm Mount Set Steel	アームマウントセット
C8034	Metal Outdrive	アウトドライブカップ
C8201	Front Fiberglass Shock Tower (PTG-1)	FRPフロントショックタワー
C8203	Front Bumper(PTG-1)	フロントバンパー
C8204	F+R Gearbox Set (PTG-1)	フロント・リアギアボックスセット
LCSK02	Round Head Screw M3×6mm(2.0mm Hex Socket/20pcs) M3×6mm	ラウンドヘッドスクリュー3x6mm(2.0mm Hex Socket/20pcs)
LCSK04	Round Head Screw M3X10mm(2.0mm Hex Socket/20pcs)	ラウンドヘッドスクリュー3x10mm(2.0mm Hex Socket/20pcs)
LCSK05	Round Head Screw M3×12mm(2.0mm Hex Socket/20pcs)	ラウンドヘッドスクリュー3x12mm(2.0mm Hex Socket/20pcs)
LCSK06	Round Head Screw M3X14mm(2.0mm Hex Socket/20pcs)	ラウンドヘッドスクリュー3x14mm(2.0mm Hex Socket/20pcs)
LCSK22	Socket Head Screw M3×24mm (2.5mm Hex Socket/10pcs)	ソケットヘッドスクリュー3x24mm(2.0mm Hex Socket/10pcs)
LCSK23	2×9.8mm Pins(20)	ピンセット2x8mm(20)
LCSK31	5×10×4mm Ball Bearing(10)	ベアリング5x10x4mm(10)
LCSK32	8×14×4mm Ball Bearing(10)	ベアリング8x14x4mm(10)
LCSK36	M3 Flange Lock Nut(10)	M3 フランジロックナット(10)



# STEERING BLOCK ASSEMBLY

## ステアリングブロック組み立て

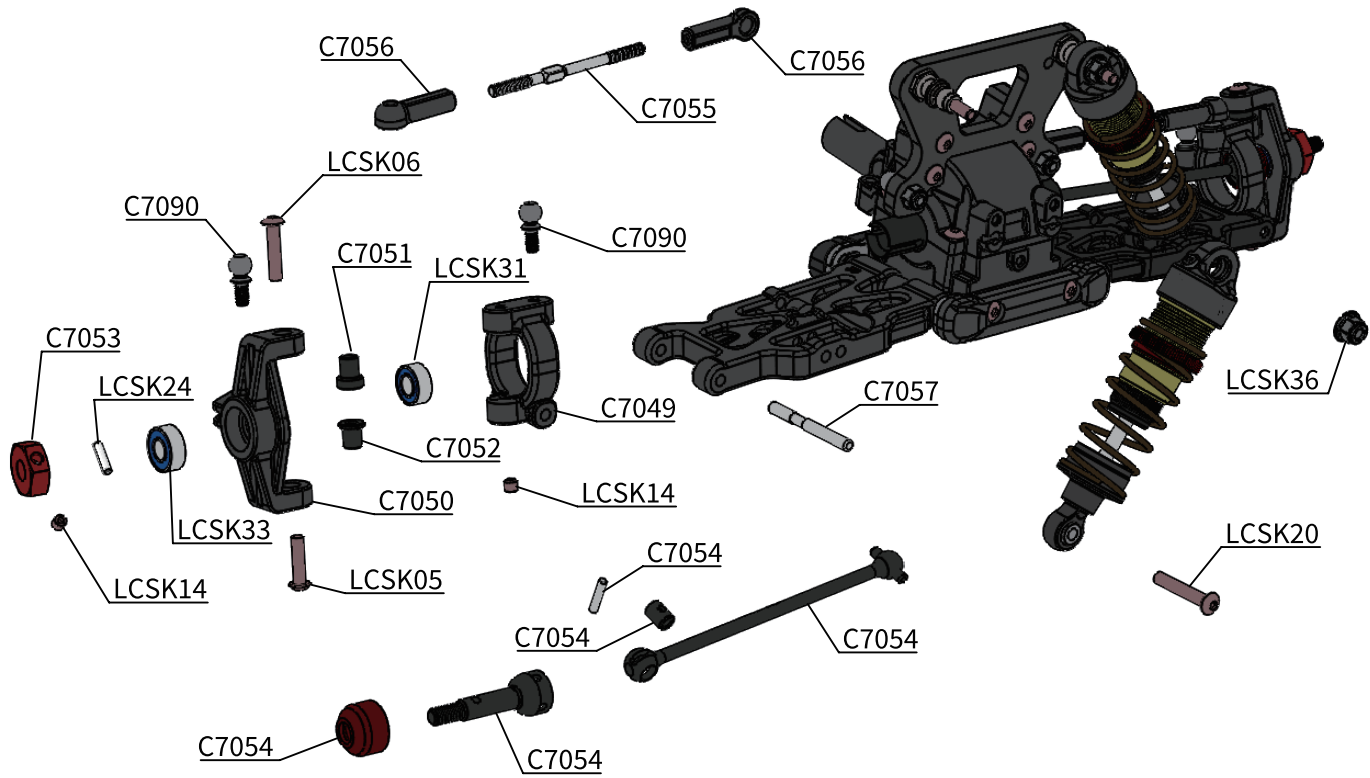

C7049	C-Hub 9°Deg L+R	C-Hub 9°左右セット
C7050	Steering Block L+R	ステアリングブロック左右セット
C7051	Steel Bushing-Long(4)	ロングブッシュ(4)
C7052	Steel Bushing-Short(4)	ショートブッシュ(4)
C7053	Wheel Hub Hex 12mm Alu(4)	アルミ六角ホイールハブ 12mm(4)
C7054	Front Drive Shaft Set(2)	フロントCVAドライブシャフト(2)
C7055	Steel Turnbuckle M3x50mm(2)	ターンバックル M3x50mm(2)
C7056	5.5mm Ball Cap Set(14)	5.5mm ボールキャップ(14)
C7057	3x32mm Outer Hinge Pin(4)	3x32mmアウターヒンジピン(4)
C7090	Ball Stud 5.5mm With Thread 6mm	5.5mmボールスタッド6mmスレッド

LCSK05	Round Head Screw M3×12mm(2.0mm Hex Socket/20pcs)	ラウンドヘッドスクリュー3x12mm(2.0mm Hex Socket/20pcs)
LCSK06	Round Head Screw M3×14mm(2.0mm Hex Socket/20pcs)	ラウンドヘッドスクリュー3x14mm(2.0mm Hex Socket/20pcs)
LCSK14	Set screw M3×3mm(1.5mm Hex Socket/20pcs)	止めネジ3x3mm(1.5mm Hex Socket/20pcs)
LCSK20	Round Head Screw M3×18mm(2.0mm Hex Socket/20pcs)	ラウンドヘッドスクリュー3x18mm(2.0mm Hex Socket/20pcs)
LCSK24	2×9.8mm Pins(20)	ピンセット2x9.8mm(20)
LCSK31	5×10×4mm Ball Bearing(10)	ベアリング5x10x4mm(10)
LCSK33	5×11×4mm Ball Bearing(10)	ベアリング8x14x4mm(10)
LCSK36	M3 Flange Lock Nut(10)	M3 フランジロックナット(10)



# REAR HUB ASSEMBLY リア ハブ 組み立て

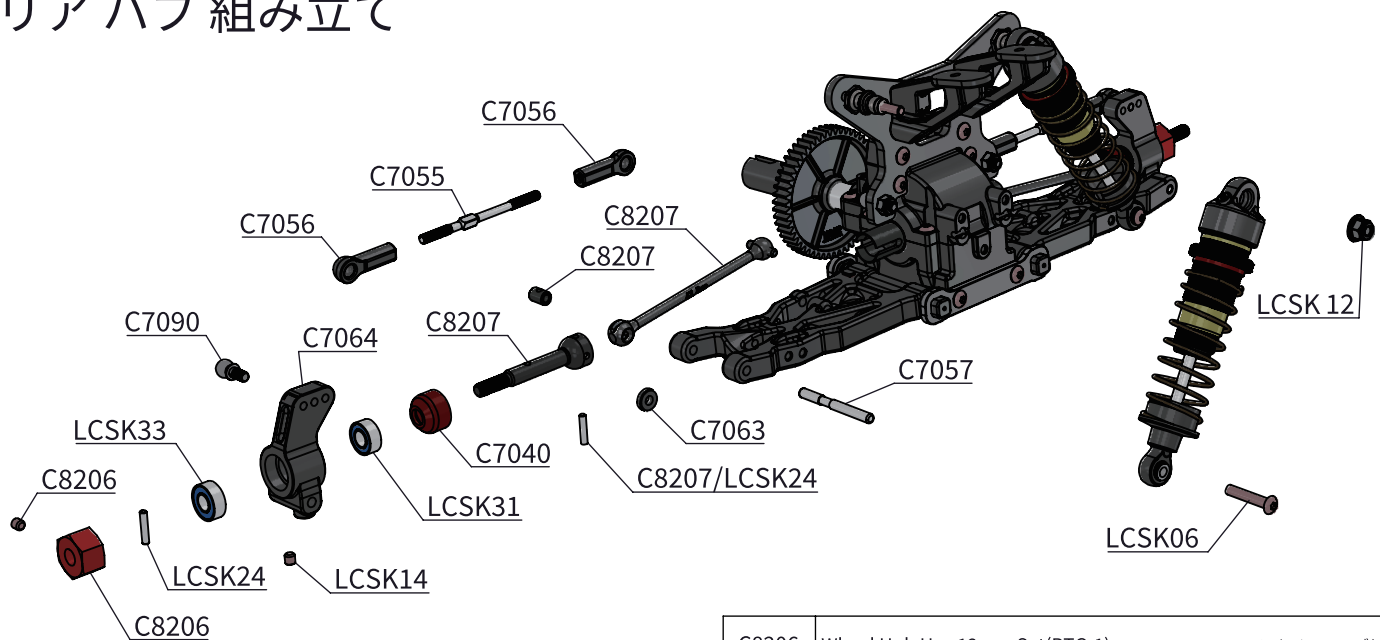

C7040	Drive Shaft Collar Alu(4)	アルミドライブシャフトカラー(4)
C7055	Steel Turnbuckle M3×50mm(2)	ターンバックル M3×50mm(2)
C7056	5.5mm Ball Joint Set(14)	5.5mmボールキャップ(14)
C7057	3×32mm Outer Hinge Pin(4)	アウターヒンジピン 3×32mm(4)
C7063	Rear Suspension Arm(2)	リアサスペンションアーム(2)
C7064	Rear Hubs L&R(2)	リアハブセット(2)
C7090	Ball Stud 5.5mm With Thread 6mm	ボールスタッド 5.5x6mm

C8206	Wheel Hub Hex 12mm Set(PTG-1)	12mmアルミホイールハブ(4)
C8207	Rear Drive Shaft(PTG-1)	CVAリアドライブシャフト(2)
LCSK06	Round Head Screw M3×14mm ラウンドヘッドスクリュー 3x14mm(2.0mm Hex Socket/20pcs)	
LCSK14	Set screw M3×3mm(1.5mm Hex Socket/20pcs) 止めネジ M3×3mm(1.5mm Hex Socket/20pcs)	
LCSK24	2×9.8mm Pins(20)	ピンセット 2x9.8mm(20)
LCSK31	5×10×4mm Ball Bearing(10)	ベアリング 5x10x4mm(10)
LCSK33	5×11×4mm Ball Bearing(10)	ベアリング 5x11x4mm(10)
LCSK36	M3 Lock Nut(10)	M3 ロックナット(10)





# CHASSIS ASSEMBLY

## シャーシ組み立て

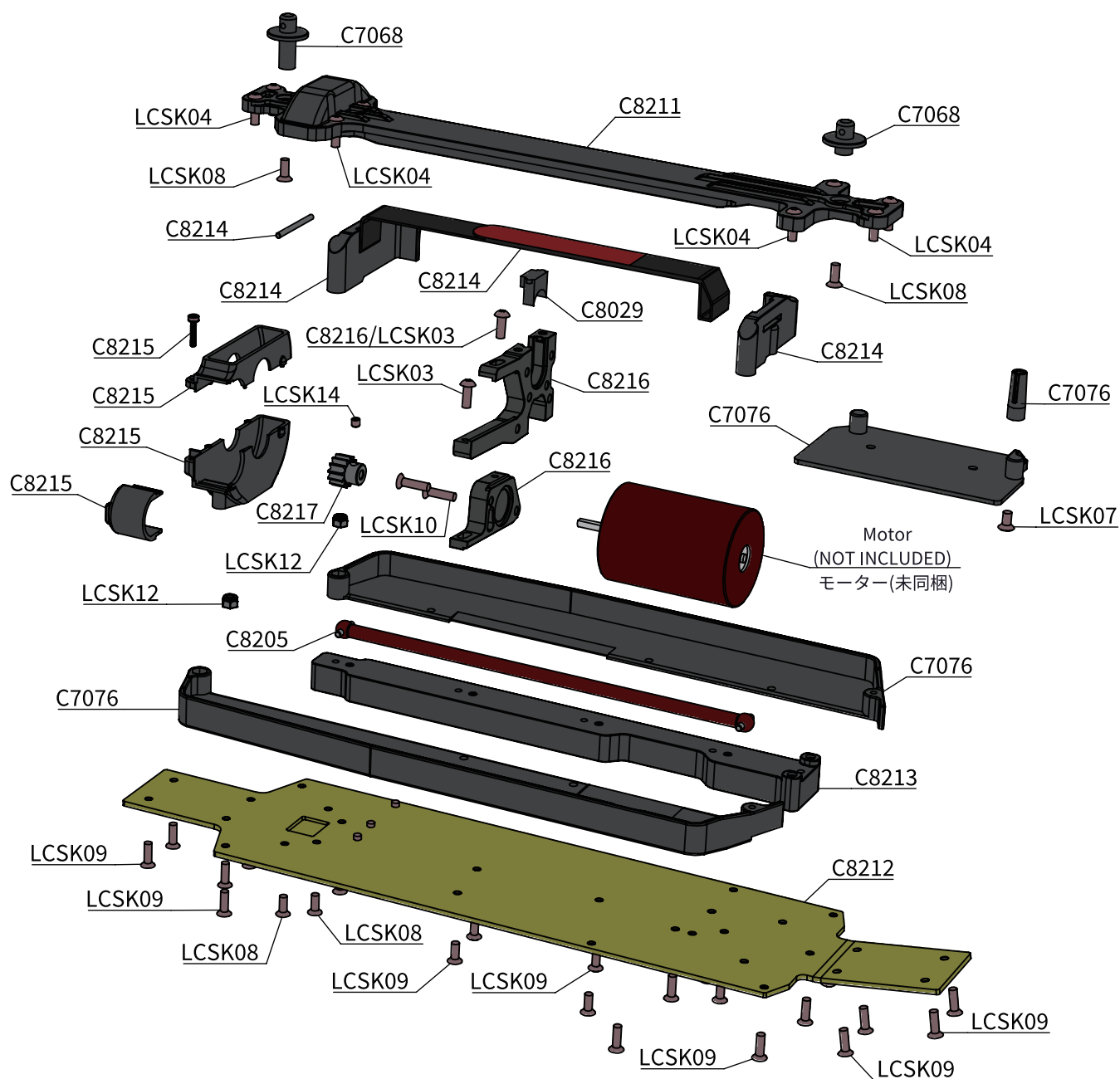

C7068	Wing Mount+Body Mount Set	ウイングマウント+ボディマウントセット
C7076	Chassis Side Guards L+R, Radio Plate	シャーシサイドガード(左右),受信機フォルダー
C8029	Spur Gear Shaft Bearing Covers	スパークギアシャフトベアリングカバー
C8205	Center Drive Shaft Alu(PTG-1)	アルミセンタードライブシャフト
C8211	Upper Deck(PTG-1)	アッパーデッキ
C8212	Chassis Alu 2.0mm(PTG-1)	ジュラルミンシャーシ-2.0mm
C8213	Chassis Brace(PTG-1)	シャーシブレース
C8214	Chassis Brace with Battery Holder(PTG-1)	シャーシブレース&バッテリーホルダー
C8215	Spur Gear Cover Set (PTG-1)	スパークギアカバーセット(PTG-2)

C8216	Motor Mount Set Alu 7075-T6	ジュラルミンモーターマウントセット7075-T6
C8217	Motor Pinion Gear (13T/32P)	モーターピニオンギア(24T/48P)
LCSK04	Round Head Screw M3×10mm	ラウンドヘッドスクリュー-3x10mm(2.0mm Hex Socket/20pcs)
LCSK07	Countersunk Screw M3×6mm	フラットヘッドスクリュー-3×6mm(2.0mm Hex Socket/20pcs)
LCSK08	Countersunk Screw M3×8mm	フラットヘッドスクリュー-3×8mm(2.0mm Hex Socket/20pcs)
LCSK09	Countersunk Screw M3×10mm	フラットヘッドスクリュー-3×10mm(2.0mm Hex Socket/20pcs)
LCSK10	Countersunk Screw M3×12mm	フラットヘッドスクリュー-3×12mm(2.0mm Hex Socket/20pcs)
LCSK12	Lock Nut M3(5.5mm nut driver/20pcs)	ロックナットM3(5.5mm nut driver/20pcs)
LCSK14	Set screw M3×3mm	止めネジ3x3mm(1.5mm Hex Socket/20pcs)

# FINAL ASSEMBLY

## 最終組み立て

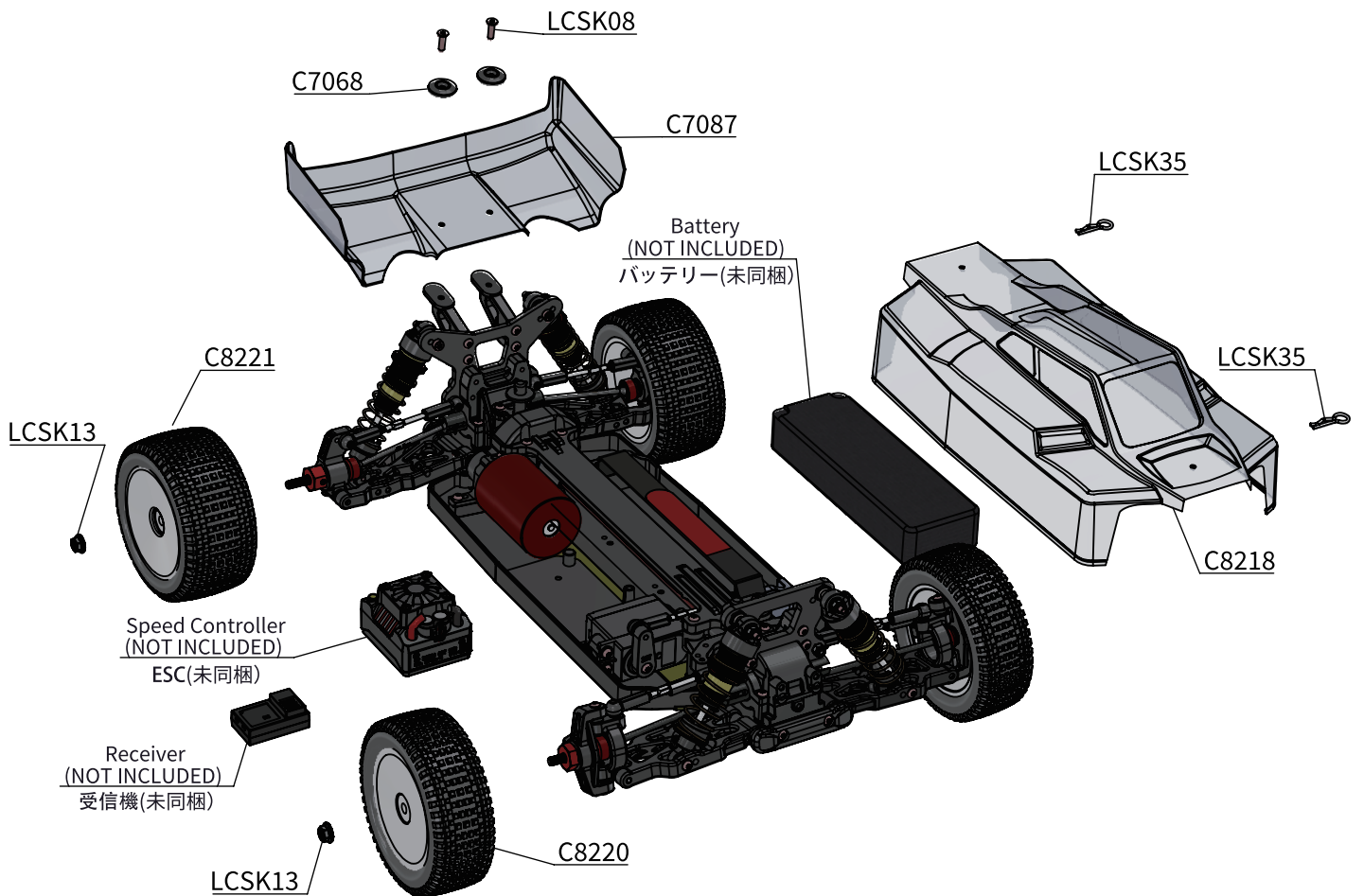

C7068	Wing Mount+Body Mount Set	ウィングマウント&ボディマウントセット
C7087	Rear Aero Wing(7")	リアエアロウィング7"
C8218	PTG-1 Buggy Body Clear(Light weight)	PTG-1用クリアボディ/エアロウィングセット(ポリカーボネード製未塗装)
C8220	PTG-1 1/10 4WD Front Buggy Tire(2)	PTG-1用フロントバギータイヤ(2)
C8221	PTG-1 1/10 4WD Rear Buggy Tire(2)	PTG-1用リアバギータイヤ(2)
LCSK13	Flange Nut M4	フランジナット M4(7.0mm nut driver/20pcs)
LCSK35	1/10 Scale body Clip(20)	1/10スケール ボディクリップ (20)

# PTG-1 PARTS LIST

C7001	1/10 4WD Front Buggy Wheels(2) 1/10 4WDバギー用フロントホイール白 (2)
C7002	1/10 4WD Rear Buggy Wheels(2) 1/10 4WDバギー用リアホイール白 (2)
C7003	Diff Bevel Gear Set デフベベルギア セット
C7004	Diff Gasket(4) デフガスケット(4)
C7005	Gear Differential Set デフギアセット
C7006	Gear Differential Case デフギアケース
C7007	Steel Diff Bevel Gear 35T ベベルギア35T
C7008	Gear Diff Outdrive Light Weight (2) デフ用アウトドライブカップ(2)
C7009	Diff Shim 3x9x0.1(10)/5x15x0.3(10) デフシム3x9x0.1(10)/5x15x0.3(10)
C7010	Diff O-Ring Red 5×2(10) デフOリング 5×2(10)
C7011	Shock Parts ボールキャップ&スパーサーセット
C7012	Shock Pistons(1.6x2)-POM Machined POM樹脂シリンダーピストン 1.6mm(2)
C7013	Shock Pistons(1.7x2)-POM Machined POM樹脂シリンダーピストン 1.7mm(2)
C7014	Shock Cartridge Spacer-POM(4) カートリッジスパーサー(4)
C7015	Shock Adjustable Nut Alu(2) アジャスタブルナット(2)
C7016	Lower Shock Body Cap(2) ショックロアキャップ(2)
C7017	Shock Cap Alu 7075-T6 Hard Coated(2) ジュラルミン製 ショック用キャップ (2)
C7018	Front Shock body Alu(2) フロントショックシリンダー (2)
C7019	Rear Shock body Alu(2) リアショックシリンダー (2)
C7020	Front Shock Shaft(2) フロントショックシャフト (2)
C7021	Rear Shock Shaft(2) リアショックシャフト (2)
C7022	Shock Spring Retaining Collar Alu(2) スプリングリテーナーカラー (2)
C7023	Front Spring 3 Dots フロントスプリング3Dots
C7024	Rear Spring 2 Dots リアスプリング2Dots
C7025	Shock O-Ring Red(10) Oリング(10)
C7026	E-Clip 2.3(20) Eクリップ 2.3 (20)
C7027	O-ring 14.5×1.5(4)/12×1(4)/8×1(4) Oリング14.5×1.5(4)/12×1(4)/8×1(4)
C7028	Pivot Ball Ø5.8(4) ピボットボールφ5.8(4)
C7029	Hex Screw M2×4(4)/Shims 2×4×0.5 ソケットヘッドネジ M2×4(4) ; ワッシャー 2×4×0.5(4)
C7030	Front Shock complete Set(2) フロントショックコンプリートセット (2)
C7031	Rear Shock complete Set(2) リアショックコンプリートセット (2)
C7032	Slipper Pad HDS(3) スリッパ-PAD HDS (3)
C7033	Slipper Hub Set Alu(3) アルミスリッパ-HUBセット(3)
C7034	Slipper Nut+Spring Set スリッパナット&スプリングセット
C7035	Slipper Spur Gear 81T スリッパ スパーギア 81T
C7036	Slipper Shaft+Outdrive Set(2) スリッパ シャフト&アウトドライブセット(2)
C7037	Slipper Set スリッパセット
C7038	Front+Rear Gearbox Set フロント/リア ギアボックスセット
C7039	Center/Front Drive Shaft Set センター/フロント ドライブシャフト
C7040	Drive Shaft Collar Alu(4) アルミドライブシャフトカラー(4)

C7041	Steel Bevel Drive Gear 14T 14Tベベルドギア
C7042	Front Carbon Fiber Shock Tower 4mm カーボンフロントショックタワー4.0mm
C7043	Front Suspension Arm(2) リアサスペンションアーム(2)
C7044	Arm Mount Inserts Set(4) サスマウントブッシュセット(4)
C7045	Arm Mount FF Alu 7075-T6 ジュラルミンフロント アームマウント
C7046	Arm Mount FR Alu 7075-T6 ジュラルミンリアアーム マウント
C7047	Front Bumper フロント バンパー
C7048	3x50mm Inner Hinge Pin(4) インナーヒンジピン3x50mm(4)
C7049	C-Hub 9°Deg L+R C-Hub 9°左右セット
C7050	Steering Block L+R ステアリングブロック左右セット
C7051	Steel Bushing-Long(4) ロングブッシュ(4)
C7052	Steel Bushing-Short(4) ショートブッシュ(4)
C7053	Wheel Hub Hex 12mm Alu(4) アルミ六角ホイールハブ 12mm(4)
C7054	Front Drive Shaft Set(2) フロントCVAドライブシャフト(2)
C7055	Steel Turnbuckle M3x50mm(2) ターンバックル M3x50mm(2)
C7056	5.5mm Ball Cap Set(14) 5.5mm ボールキャップ(14)
C7057	3x32mm Outer Hinge Pin(4) 3x32mmアウターヒンジピン(4)
C7058	5.5mm Ball Cap Open(4) 5.5mm オープンボールキャップ(4)
C7059	5.5MM Ball End Alu(4) 5.5mm アルミボールエンド(4)
C7060	Stop Collar Alu(2) アルミストップカラー (2)
C7061	Center/Rear Drive Shaft Set センター/リア ドライブシャフト
C7062	Rear Drive Shaft(2) リアドライブシャフト(2)
C7063	Rear Suspension Arm(2) リアサスペンションアーム(2)
C7064	Rear Hubs L&R(2) リアHUB 左右セット(2)
C7065	Rear Carbon Fiber Shock Tower 3.0mm カーボンリアショックタワー-3.0mm
C7066	Arm Mount RF 7075-T6 Alu ジュラルミンアームマウントRF
C7067	Arm Mount RR 7075-T6 Alu ジュラルミンアームマウントRR
C7068	Wing Mount+Body Mount Set ウィングマウント&ボディマウントセット
C7069	Servo Saver,Steering Plate,Servo Arm,Servo Mount,Center Bulkhead cover サーボセーバー/ステアリングプレート/サーボアーム/サーボマウント /センターバルクヘッドカバー
C7070	Servo Saver Spring&Adjustable Nut サーボセイバースプリング&アジャスタブルナット
C7071	Front Carbon Fiber Steering Upper Deck 2.0mm カーボンフロント ステアリング アッパーデッキ 2.0mm
C7072	Steering Posts(2) ステアリングポスト(2)
C7073	Steel Turnbuckle M3x42mm(1) ターンバックル M3x42mm(1)
C7074	Servo Saver Pipe ジュラルミンサーボセーバー パイプ
C7075	Chassis Alu-7075 T6 2.0mm ジュラルミンシャーシ2.0mm
C7076	Chassis Side Guards L+R, Radio Plate シャーシサイドガード(左右),受信機フォルダー
C7077	Chassis Brace F+R シャーシブレースF/R
C7078	Pivot Ball Ø5.5(4) ピボットボールφ5.5(4)
C7079	Floating Servo Mount フローティングサーボマウント
C7080	Motor Mount Set Alu-7075 T6 ジュラルミンモーターバルクヘッド

# PTG-1 PARTS LIST

C7081	Center Bulkhead Alu アルミセンター バルクヘッド
C7082	Carbon Fiber Chassis Brace Upper Deck Rear 2.0mm カーボンアッパーシャーシ ブレース リア 2.0mm
C7083	Carbon Fiber Chassis Brace Upper Front 2.0mm カーボンアッパーシャーシ ブレース フロント2.0mm
C7084	Rear Carbon Fiber Upper Deck 2.0mm カーボンアッパーデッキリア 2.0mm
C7085	Carbon Fiber Center Upper Deck 2.0mm カーボンアッパーデッキセンター 2.0mm
C7086	Carbon Fiber Center Upper Deck 2.0mm バッテリー ストラップホルダー
C7087	Rear Aero Wing(7") リア エアロウィング 7"
C7088	1/10 Buggy Body/Rear Aero Wing(Light) 1/10 バギー ボディ/リア エアロ軽量ウィング
C7090	Ball Stud 5.5mm With Thread 6mm 5.5mmボールスタッド6mmスレッド
C7091	Ball Stud 5.5mm With Thread 8mm ボールスタッド5.5x8mm
C7092	Shock Bushings Alu Hard coated(2) ショックブッシュ(2)
C7093	Center Differential Set センターデフセット
C7094	Center Differential Spur Gear 81T センターデフ用スパーギア81T
C7095	Sway bar Set スタビライザーセット
C7096	Self-Adhesive EVA Foam+Foam Spacer EVAフォームスペーサー
C7097	Velcro Tape With Double-Side(4) 面ファスナー (両面テープ付)
C7098	Antenna Tube With Caps(5) アンテナセット(5)
C7099	1/10 4WD Front Buggy Wheels(10) 1/10 4WDフロントバギーホイール 10個入
C7100	1/10 4WD Rear Buggy Wheels(10) 1/10 4WDリアバギーホイール 10個入
C7101	Slipper Spur Gear 48P 76T スリッパ用 スパーギア 48P 76T
C7102	Center Differential Spur Gear 48p 76T センターデフ用 スパーギア 76T
C7103	Shock Spring Retaining Collar スプリングリテーナー 3種類(+1.0:-1)(4)
C7104	Shock Cap 樹脂シリンダーキャップ(2)
C8012	Steel Bevel Drive Gear with Shaft & Outdrive ベベルドライブギア/シャフト/アウトドライブカップジョイント セット
C8021	Arm Mount Set Steel アームマウントセット
C8034	Metal Outdrive アウトドライブカップ
C8200	Gear Diff Outdrive(PTG-1) デフ用 ハードアウトドライブカップジョイント(2)
C8201	Front Fiberglass Shock Tower (PTG-1) FRPフロント ショックタワー
C8202	Rear Fiberglass Shock Tower (PTG-1) FRPリア ショックタワー
C8203	Front Bumper(PTG-1) フロントバンパー
C8204	F+R Gearbox Set (PTG-1) フロント/リア ギアボックス セット
C8205	Center Drive Shaft Alu(PTG-1) アルミセンタードライブシャフト
C8206	Wheel Hub Hex 12mm Set(PTG-1) 12mmアルミホイールハブ 5mm幅(2) 8mm幅(2)
C8207	Rear Drive Shaft(PTG-1) CVAリアドライブシャフト(2)
C8208	Steel Bevel Drive Gear with Spur Gear, Shaft & Outdrive (PTG-1) ベベルギア/スパーギア/シャフト/アウトドライブカップジョイント セット
C8209	Spur Gear (32p/53T) スパーギア 32P 53T
C8210	Aluminum Spacer 3x6x2(3) アルミスペーサー3×6×2mm(3)
C8211	Upper Deck(PTG-1) アッパーデッキ
C8212	Chassis Alu 2.0mm(PTG-1) ジュラルミン シャーシ PTG-1用
C8213	Chassis Brace(PTG-1) シャーシ ブレース
C8214	Chassis Brace with Battery Holder (PTG-1) シャーシブレース&バッテリーホルダー
C8215	Spur Gear Cover Set (PTG-1) スパーギア カバー セット
C8216	Motor Mount Set Alu-7075 T6(PTG-1) ジュラルミン モーターバルクヘッド
C8217	Motor Pinion Gear (13T/32P) モーター ピニオンギア 32P/13T
C8218	PTG-1 Buggy Body Clear(Light weight) PTG-1用 クリアボディ/エアロウィングセット(ポリカボネード製未塗装)
C8219	PTG-1 Buggy Body Painted(Red) PTG-1用 塗装済みボディレッド/エアロウィングセット

C8220	PTG-1 1/10 4WD Front Buggy Tire Set(2) バギータイヤ フロント 12mmHex(2)
C8221	PTG-1 1/10 4WD Rear Buggy Tire Set(2) バギータイヤ リア 12mmHex(2)
C8222	PTG-1 Buggy Body Painted(Blue) PTG-1用 塗装済みボディブルー/エアロウィングセット

## HARDWARE

LCSK01	Round Head Screw M3×5mm(2.0mm Hex Socket/20pcs) ラウンドヘッドネジ M3×5mm(2.0mm Hex Socket/20pcs)
LCSK02	Round Head Screw M3×6mm(2.0mm Hex Socket/20pcs) M3×6mm ラウンドヘッドスクリュー 3x6mm(2.0mm Hex Socket/20pcs)
LCSK03	Round Head Screw M3×8mm(2.0mm Hex Socket/20pcs) ラウンドヘッドスクリュー 3x8mm(2.0mm Hex Socket/20pcs)
LCSK04	Round Head Screw M3X10mm(2.0mm Hex Socket/20pcs) ラウンドヘッドスクリュー 3x10mm(2.0mm Hex Socket/20pcs)
LCSK05	Round Head Screw M3×12mm(2.0mm Hex Socket/20pcs) ラウンドヘッドスクリュー 3x12mm(2.0mm Hex Socket/20pcs)
LCSK06	Round Head Screw M3×14mm(2.0mm Hex Socket/20pcs) ラウンドヘッドスクリュー 3x14mm(2.0mm Hex Socket/20pcs)
LCSK07	Countersunk Screw M3×6mm フラットヘッドスクリュー 3×6mm(2.0mm Hex Socket/20pcs)
LCSK08	Countersunk Screw M3×8mm フラットヘッドスクリュー 3×8mm(2.0mm Hex Socket/20pcs)
LCSK09	Countersunk Screw M3×10mm(2.0mm HexSocket/20pcs) フラットヘッドスクリュー 3×10mm(2.0mm Hex Socket/20pcs)
LCSK10	Countersunk Screw M3×12mm(2.0mm HexSocket/20pcs) フラットヘッドスクリュー 3×12mm(2.0mm Hex Socket/20pcs)
LCSK11	Countersunk Screw M3×14mm(2.0mm HexSocket/20pcs) フラットヘッド M3×14mm(2.0mm Hex Socket/20pcs)
LCSK12	Lock Nut M3(5.5mm nut driver/20pcs) ロックナット M3(5.5mm nut driver/20pcs)
LCSK13	Flange Nut M4(7.0mm nut driver/20pcs) フランジナット M4(7.0mm nut driver/20pcs)
LCSK14	Set screw M3×3mm(1.5mm Hex Socket/20pcs) 止めネジ3x3mm(1.5mm Hex Socket/20pcs)
LCSK15	Set screw M3×10mm(1.5mm Hex Socket/20pcs) 止めネジ M3×10mm(1.5mm Hex Socket/20pcs)
LCSK16	Socket Head Screw M2×4mm(1.5mm Hex Socket/20pcs) ソケットヘッドスクリュー M2×4mm(2.0mm Hex Socket/20pcs)
LCSK17	Round Head Screw M2.6×10mm(2.0mm Hex Socket/20pcs) ラウンドヘッドネジ M2.6×10mm(2.0mm Hex Socket/20pcs)
LCSK18	Countersunk Screw M2.5×10mm(1.5mm Hex Socket/20pcs) フラットヘッド M2.5×10mm(1.5mm Hex Socket/20pcs)
LCSK19	Round Head Screw M3×16mm(2.0mm Hex Socket/20pcs) ラウンドヘッドネジM3×16mm(2.0mm Hex Socket/20pcs)
LCSK20	Round Head Screw M3×18mm(2.0mm Hex Socket/20pcs) ラウンドヘッドスクリュー 3x18mm(2.0mm Hex Socket/20pcs)
LCSK21	Countersunk Screw M3×18mm(2.0mm Hex Socket/20pcs) フラットヘッド M3×18mm(2.0mm Hex Socket/20pcs)
LCSK22	Socket Head Screw M3×24mm (2.5mm Hex Socket/10pcs) ソケットヘッドスクリュー 3x24mm(2.5mm Hex Socket/10pcs)
LCSK23	2×9.8mm Pins(20) ピンセット 2x9.8mm(20)
LCSK24	2×9.8mm Pins(20) ピンセット 2x9.8mm(20)
LCSK25	2×11.8mm Pins(20) ピンセット 2×11.8mm(20)
LCSK26	3×7×0.5mm Stainless Steel Shim(20) ステンレスシム 3×7×0.5mm(20)
LCSK27	3×6×1mm Aluminum Spacer(10) アルミスペーサー 3×6×1mm(10)
LCSK28	3×6×2mm Aluminum Spacer(10) アルミスペーサー 3×6×2mm(10)
LCSK29	3×6×3mm Aluminum Spacer(10) アルミスペーサー 3×6×3mm(10)
LCSK30	10×15×4mm Ball Bearing(10) ベアリング 10×15×4mm(10)
LCSK31	5×10×4mm Ball Bearing(10) ベアリング 5x10x4mm(10)
LCSK32	8×14×4mm Ball Bearing(10) ベアリング 8x14x4mm(10)
LCSK33	5×11×4mm Ball Bearing(10) ベアリング 5x11x4mm(10)
LCSK34	5×8×2.5mm Ball Bearing(10) ベアリング 5x8x2.5mm(10)
LCSK35	1/10 Scale body Clip(20) 1/10 スケール ボディクリップ (20)
LCSK36	M3 Flange Lock Nut(10) M3 フランジロックナット(10)



**LCRACING**   
**RADIO CONTROLLED BUGGIES**

[WWW.LCRACING.NET](http://WWW.LCRACING.NET) / @SmallCarBigFun @LC Racing.EMB



# PTG-1 EXPLODED VIEW

